



**HORIZON**  
FITNESS

**T-PRO**  
БЕГОВАЯ ДОРОЖКА



**РУКОВОДСТВО ПОЛЬЗОВАТЕЛЯ**

## Уважаемый покупатель!

**Поздравляем с удачным приобретением современного тренажера, который сочетает в себе передовые технологии и современный дизайн!**

Постоянно используя тренажер, можно укрепить сердечно-сосудистую систему и приобрести хорошую физическую форму. Надеемся, что данная модель удовлетворит все требования покупателя.

Прежде чем приступить к использованию тренажера, внимательно изучите настоящее руководство и сохраните его для дальнейшего использования. В случае возникших дополнительных вопросов обратитесь к продавцу или дилеру, который проконсультирует и поможет устранить возникшую проблему. Обязательно сохраняйте инструкцию по эксплуатации, что поможет по прошествии времени вспомнить о функциях тренажера и правилах его использования.

Если возникли какие-либо вопросы по эксплуатации данного тренажера, свяжитесь со службой технической поддержки или уполномоченным дилером, у которого был приобретен тренажер.

## Меры безопасности

### Внимание!

Перед тем как приступить к тренировкам, настоятельно рекомендуем пройти полное медицинское обследование, особенно если есть наследственная предрасположенность к повышенному давлению или сердечно-сосудистым заболеваниям. Неправильное или чрезмерно интенсивное выполнение упражнений может повредить здоровью. В целях обеспечения безопасности и надежной работы оборудования перед использованием тренажера ознакомьтесь с инструкцией.

### При использовании тренажера следует соблюдать следующие базовые меры предосторожности:

- **ОСТОРОЖНО!** Во избежание удара током отключайте тренажер от сети после окончания использования и перед чисткой;
- **ВНИМАНИЕ!** Не следует оставлять включенный тренажер без присмотра во избежание удара током. Если тренажер не используется или производится его ремонт, установка или снятие комплектующих, отключите его от сети;
- Используйте тренажер только по назначению, описанному в данном руководстве. Во избежание получения травм используйте только те аксессуары, которые рекомендованы производителем;
- Во избежание травм и удара током не вставляйте какие-либо предметы в отверстия на тренажере;
- Не снимайте кожухи консоли. Ремонт тренажера должен производиться только сотрудниками сервисного центра;
- Не используйте тренажер, если заблокированы вентиляционные отверстия. Поддерживайте их в чистоте, удаляйте скапливающуюся пыль, волосы и т. д.;
- Не используйте тренажер, если у него повреждены шнур питания или вилка, если он работает некорректно, был поврежден или побывал в воде. Доставьте тренажер в сервисный центр для осмотра и ремонта;
- Не перемещайте тренажер за шнур питания и не используйте шнур как ручку;
- Шнуры питания не должны соприкасаться с нагревающимися поверхностями;
- Дети и лица с ограниченными возможностями могут находиться рядом с включенным тренажером или использовать его только под наблюдением;
- Тренажер не предназначен для использования вне помещения;
- Не пользуйтесь тренажером там, где распыляются аэрозоли или осуществляется подача кислорода;
- Для отключения переведите тумблеры включения/выключения в положение «выкл.(OFF)», а затем отключите шнур питания из розетки;
- Подключайте тренажер только к заземленной розетке;
- Не подставляйте руки под движущиеся части тренажера, следите, чтобы одежда не попала в движущиеся части тренажера;
- Будьте осторожны при подходе к тренажеру и спуске с него.

**ОСТОРОЖНО!** Если почувствовали боль в груди, тошноту, головокружение или одышку, немедленно ПРЕКРАТИТЕ занятия на тренажере. Перед возобновлением тренировки проконсультируйтесь с врачом.

## **Транспортировка/Хранение/Ввод в эксплуатацию**

### **Транспортировка и эксплуатация тренажера**

1. Тренажер должен транспортироваться только в заводской упаковке.
2. Заводская упаковка не должна быть нарушена.
3. При транспортировке тренажер должен быть надежно защищен от дождя, влаги, атмосферных осадков, механических перегрузок.

### **Хранение тренажера**

Тренажер рекомендуется хранить и использовать только в сухих отапливаемых помещениях со следующими значениями:

- 1) температура: +10-+35 С;
- 2) влажность: 50-75%.

Если тренажер хранился при низкой температуре или в условиях высокой влажности (имеет следы конденсации влаги), необходимо перед эксплуатацией выдержать его в нормальных условиях не менее 2-4 часов, и только после этого можно приступить к его эксплуатации.

## Настройка оборудования

### ВЫБОР МЕСТА ДЛЯ ТРЕНАЖЕРА

Место, где установлен тренажер, должно быть хорошо освещенным и проветриваемым. Установите тренажер на твердой, ровной поверхности, так, чтобы расстояние от стены или других предметов было достаточным (свободное пространство должно быть не менее 60 см по бокам, не менее 30 см перед оборудованием, не менее 60 см позади него). Свободное пространство сзади тренажера обеспечит комфортный подход к тренажеру и спуск с него.

Если тренажер устанавливается на ковер, необходимо подложить под него коврик из твердого пластика, чтобы предохранить ковер и оборудование от возможных повреждений.

Не размещайте тренажер в помещениях с высокой влажностью, например, рядом с парной, сауной или закрытым бассейном. Водяные пары или хлор могут отрицательно повлиять на электронные и другие компоненты тренажера. Рекомендуется устанавливать тренажер в комфортном помещении.

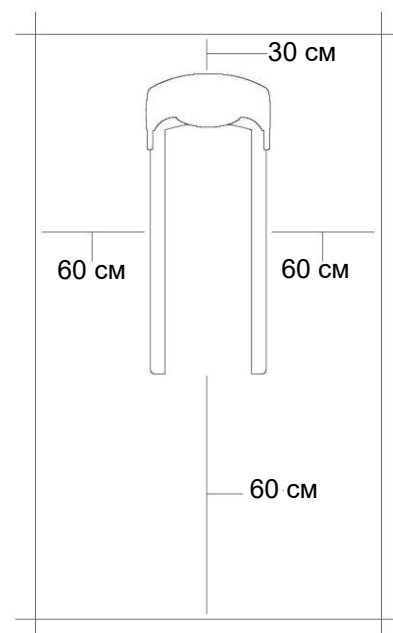

## **Инструкция по заземлению**

Беговая дорожка должна быть заземлена. В случае сбоя или поломки заземление создает путь для электрического тока с минимальным сопротивлением, что снижает риск удара током. Тренажер оснащен шнуром с жилой для заземления и вилкой с ножкой заземления. Он должен подключаться к соответствующей розетке, установленной и заземленной с соблюдением действующих нормативов. Несоблюдение данных инструкций может привести к утрате гарантии.

**ОСТОРОЖНО!** Неправильное подключение может стать причиной удара током. Если возникли сомнения в правильности заземления, обратитесь к электрику или представителю сервисной службы. Не меняйте вилку тренажера. Если комплектуемая вилка не подходит к розетке, обратитесь к электрику и установите нужную розетку.

### **РЕКОМЕНДАЦИИ ПО СБОРКЕ**

**Не включайте тренажер в сеть и не нажимайте кнопку Старт, не изучив рекомендации по настройке.** Перед сборкой тренажера тщательно изучите ее последовательность и выполняйте все рекомендации. Используйте для сборки приложенный или рекомендуемый инструмент. Убедитесь, что в наличии имеются все детали и они не повреждены. Не прикладывайте чрезмерных усилий к инструменту во избежание травм и повреждения элементов конструкции тренажера. Сначала соберите все детали тренажера, не до конца затянув гайки и болты, и, убедившись, что конструкция собрана правильно, затяните их до конца.

## **Техническое обслуживание/Гарантия/Ремонт**

Регулярное и своевременное техническое обслуживание продлевает срок службы тренажера и сводит обращения в сервисную службу до минимума. Для этого необходимо выполнять следующие профилактические процедуры.

### **Рекомендации по уходу**

Перед любым обслуживанием обязательно отключайте тренажер от электрической сети. К обслуживанию можно приступать примерно через 60 секунд, когда произойдет полное обесточивание внутренних электрических цепей тренажера. Регулярно осматривайте тренажер на предмет отсутствия попадания посторонних предметов, пыли и грязи в тренажер. Не применяйте абразивные препараты, агрессивные жидкости для чистки рабочих поверхностей тренажера – ацетон, бензин, уайт-спирит, бензол и их производные - во избежание повреждения лакокрасочных покрытий и пластиковых деталей. Для ухода рекомендуется применять слегка смоченную нейтральным раствором моющей жидкости ткань с последующей протиркой сухой тканью.

### **ПОСЛЕ КАЖДОЙ ТРЕНИРОВКИ (ЕЖЕДНЕВНО)**

Почистите и осмотрите беговую дорожку, выполнив следующие действия:

- выключите тумблер питания беговой дорожки, затем отключите ее от сети;
- протрите беговое полотно, корпус, кожух двигателя и консоль влажной тряпкой; не используйте растворители, они могут повредить тренажер;
- убедитесь, что шнур не попал под транспортировочные колесики тренажера или в другое место, где он может оказаться защемлен или оборван;
- убедитесь, что тренажер находится на достаточном расстоянии от стен (не менее 50 см).

### **ЕЖЕНЕДЕЛЬНО**

Уборка от пыли и мусора поверхности под беговой дорожкой:

- выключите тумблер беговой дорожки, затем отключите ее от сети;
- сложите тренажер, убедившись в надежности его фиксации в вертикальном положении (для складных моделей);
- переместите тренажер в другое место;
- подметите или пропылесосьте пол, чтобы удалить пыль или другой мусор, который мог накопиться под беговой дорожкой;
- поставьте тренажер обратно.

### **ЕЖЕМЕСЯЧНО – ВАЖНО!**

- Выключите тумблер питания беговой дорожки, затем отключите ее от сети;
- Проверьте затяжку всех монтажных болтов тренажера;

- Выключите беговую дорожку и подождите 1 минуту;
- Снимите кожух двигателя; дождитесь, пока все огни индикаторов на платах погаснут;
- Пропылесосьте сам двигатель и весь моторный отсек, чтобы удалить пух или пыль; невыполнение этой процедуры может привести к преждевременному отказу электрических компонентов;
- Пропылесосьте и протрите беговое полотно влажной тряпкой;
- Удалите с помощью пылесоса черные или белые частички, которые могут скопиться вокруг тренажера; их появление является результатом нормальной работы беговой дорожки;
- Осмотрите шнур питания; если он поврежден, обратитесь к представителям компании-продавца;
- Проверьте натяжение и центровку бегового полотна; убедитесь, что оно не повредит другие части тренажера из-за нарушения центровки;
- Дека и беговое полотно – детали тренажера, требующие особого внимания; важно соблюдать требования эксплуатации во избежание их преждевременного износа, периодически проверять и проводить центровку и подтягивание бегового полотна, а при необходимости и техническое обслуживание беговой дорожки.

## **РЕКОМЕНДАЦИИ ПО ТЕХНИЧЕСКОМУ ОБСЛУЖИВАНИЮ БЕГОВЫХ ДОРОЖЕК**

В процессе эксплуатации беговой дорожки происходит стирание и высыхание фрикционного слоя смазки, которая обеспечивает скольжение полотна по деке и возникает необходимость нанесения нового слоя смазки.

### **Типичные признаки необходимости смазки деки:**

- сильный нагрев бегового полотна, запах нагретой резины;
- перегрев электродвигателя, резкий запах пластмассы, нагрев крышки моторного отсека;
- остановка дорожки и отключение электродвигателя во время занятий;
- токовая нагрузка на электродвигатель более 9 Ампер (DC);
- появление сообщения на дисплее консоли беговой дорожки: LUBE BELT.
- Обращаем внимание, что несвоевременная смазка деки приводит к повышенному трению и нагрузке на электродвигатель, что может привести к поломке электродвигателя и электронных плат управления дорожкой, повреждению и преждевременному износу деки и бегового полотна;
- В любом случае, даже при регулярном обслуживании, необходимо контролировать и проверять состояние деки и бегового полотна, токовую нагрузку на электродвигатель и принимать решение в зависимости от их технического состояния;
- Регулярное техобслуживание не гарантирует нормальную работу в течение гарантийного срока службы комплектующих беговой дорожки (деки, полотна и т. п.), если пользователями нарушаются правила эксплуатации тренажера.

**Для выполнения работ по техническому обслуживанию и ремонту тренажера рекомендуем обращаться к специалистам сервисного центра.**



## СМАЗКА ДЕКИ

Дека беговой дорожки обрабатывается силиконовой смазкой на Заводе-Изготовителе. Тем не менее, в процессе эксплуатации происходит стирание и высыхание фрикционного слоя смазки. Рекомендуем периодически проверять состояние смазки для достижения наилучших эксплуатационных качеств.

**Процедуру смазки деки рекомендуются проводить не реже одного раза в три месяца регулярного использования дорожки.**

Приподнимите края бегового полотна и потрогайте поверхность деки там, где это возможно. Если ощущается наличие силикона, необходимости в смазывании нет. Если же возникло ощущение сухости, необходимо смазать деку в соответствии с нижеследующими инструкциями.

Рекомендуем использовать специальную силиконовую смазку для беговых дорожек. Не рекомендуется использовать смазку в виде спрея. В любом случае, силиконовая смазка НЕ должна быть на бензиновой (нефтяной) основе.

## НАНЕСЕНИЕ СИЛИКОНОВОЙ СМАЗКИ

- Выключите тумблер питания беговой дорожки и отключите ее от сети;
- Ослабьте болты заднего вала в задней части деки для того, чтобы ослабить натяжение бегового полотна и иметь доступ руки для чистки и смазки деки. (Рекомендуем наклеить или нанести метки с обоих концов рамы, отметив таким образом изначальное положение заднего вала);
- После этого возьмите бутылочку смазочного средства и нанесите его на поверхность деки линиями или змейкой - по центру и по бокам деки;

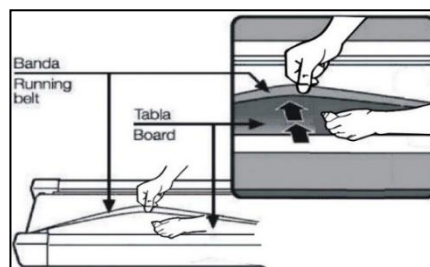
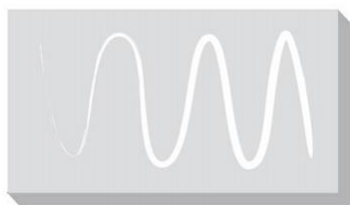

- Затяните оба болта крепления заднего вала (в соответствии с метками), отцентрируйте и натяните полотно;
- После нанесения смазки включите и запустите дорожку на минимальной скорости;
- Походите по полотну в течение трех минут для равномерного распределения смазки.

**Если возникнут вопросы по поводу смазывания беговой дорожки, обращайтесь к представителям компании-продавца.**

**Примечание:** В случае перегрузки беговой дорожки и вероятности выхода ее из строя сработает предохранитель. Замените предохранитель и включите дорожку. Предохранитель находится в нижней передней части тренажера рядом с тумблером включения.

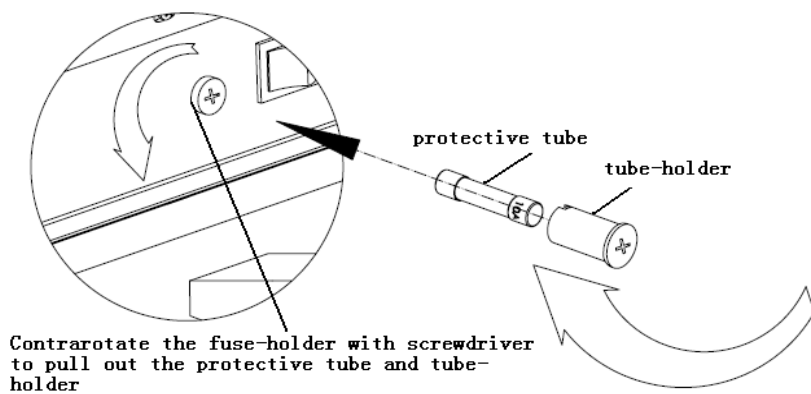

## ЦЕНТРИРОВАНИЕ БЕГОВОГО ПОЛОТНА

Операции по центровке и натяжению бегового полотна выполняются пользователем беговой дорожки по мере необходимости.

При ходьбе или беге, в процессе работы одной ногой сильнее, чем другой, может произойти смещение бегового полотна дорожки. Чтобы его отцентрировать, надо прилагаемым в комплекте гаечным ключом отрегулировать положение заднего вала.

**ВНИМАНИЕ!** Выполните все указания по центрированию бегового полотна, описанные ниже:

- 1) не надевайте свободную одежду или украшения, когда будете выполнять процедуру центрирования;
- 2) никогда не поворачивайте болты за один раз более, чем на 1/4 оборота;
- 3) всегда затягивайте болты с одной стороны и освобождайте с другой для предотвращения перетяжки или провисания дорожки;
- 4) нажмите кнопку СТАРТ (QUICK START);
- 5) отрегулируйте скорость дорожки кнопками на консоли до 4 км/ч;
- 6) после регулировки пройдите по дорожке в течение 5 минут (если необходимо, повторите действия до полного центрирования бегового полотна).

### **Если беговое полотно смещено вправо**

Запустите беговое полотно со скоростью до 5 км/ч. При помощи входящего в комплект поставки гаечного ключа поверните правый задний болт на 1/4 оборота **по часовой стрелке**. Проверьте положение полотна. Беговое полотно должно пройти полный оборот, после этого можно сделать вывод о том, насколько оно отцентрировано. При необходимости повторите процедуру.

### **Если беговое полотно смещено влево**

Запустите беговое полотно со скоростью до 5 км/ч. При помощи входящего в комплект поставки гаечного ключа поверните левый задний болт на 1/4 оборота **по часовой стрелке**. Проверьте положение полотна. Беговое полотно должно пройти полный оборот, после этого можно сделать вывод о том, насколько оно отцентрировано. При необходимости повторите процедуру.

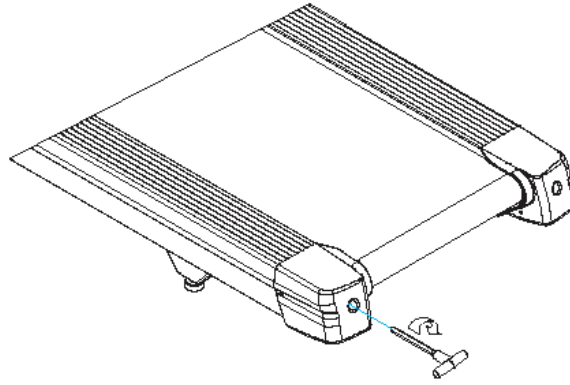

Беговое полотно при движении не должно касаться боковых накладок.

Повторите все эти действия до полного центрирования бегового полотна.

### **НАТЯЖЕНИЕ БЕГОВОГО ПОЛОТНА**

Если при движении ощущается проскальзывание бегового полотна, необходимо его натянуть. В большинстве случаев беговое полотно в процессе работы растягивается, что и вызывает проскальзывание. Натяжение бегового полотна является обычной регулировочной операцией, которую должен выполнять пользователь дорожки. Для устранения проскальзывания следует затянуть оба натяжных болта заднего вала при помощи торцевого ключа соответствующих размеров (входит в комплект дорожки), повернув их на 1/4 оборота, как показано на рисунке. Затем снова проверить беговую дорожку на проскальзывание. Повторить натяжение - при необходимости. Но НИКОГДА НЕ ПОВОРАЧИВАТЬ натяжные болты более, чем на 1/4 оборота за один раз.

## ДАТЧИКИ ПУЛЬСА

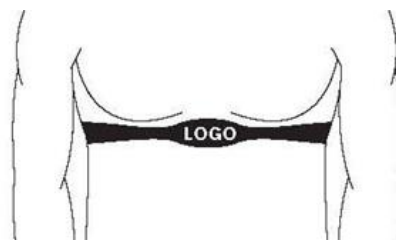

## КОНТАКТНЫЕ ДАТЧИКИ ПУЛЬСА

Обхватите руками поручни. Ладони должны находиться на датчиках пульса.

В течение 15-20 секунд датчик измерит последние 5 ударов пульса.

Не сжимайте датчики плотно, так как в этом случае может повыситься артериальное давление. Убедитесь, что ладони расположены на пластинах пульсомера, а не на поручнях, во избежание получения неправильных данных.

## ТЕЛЕМЕТРИЧЕСКИЙ ДАТЧИК ПУЛЬСА

Можно измерять уровень пульса с помощью беспроводного датчика пульса, значение которого будет отображено на дисплее консоли.

Прежде чем закрепить датчик на груди, увлажните области ремня, где проходят электроды.

Затяните ремень вокруг груди и отрегулируйте ремень так, чтобы он сидел плотно.

**Примечание:** Датчик должен быть плотно и правильно закреплен на груди - чтобы считывать более точные данные. Если датчик расположен неправильно, можете получить некорректную информацию.

## ИЗМЕРЕНИЕ ПУЛЬСА

**ВНИМАНИЕ!** Для измерения пульса необходимо постоянное удержание рук на сенсорных датчиках пульса.

Важно знать, что сенсорные датчики пульса не являются медицинским оборудованием и определяемые значения могут значительно отличаться от фактических.

## **Назначение тренажера**

Дорожка профессионального уровня с весом пользователя до 182 кг. для фитнес залов со средней проходимостью. Характеристики HORIZON T-PRO полностью соответствуют своим задачам - мощная и прочная рама, надежный двигатель собственного производства мощностью 3.25 л.с. постоянного тока, беговое полотно коммерческого уровня размером 152\*51 см., скоростной диапазон от 0.8 до 20 км./ч. и электрически изменяемый угол наклона от 0 до 15%. В основе амортизационного пакета MaxComfort RunnersSoft™ лежат эластомеры разной плотности, они создают свой уровень биомеханически правильной жесткости в каждой из 3-ех рабочих зон бегового полотна. Особенностью амортизационной системы HORIZON T-PRO является смещение акцента со спортивных настроек на комфорт - то есть совокупно амортизация несколько мягче, нежели на оборудовании, заточенном под активный фитнес (к примеру, беговые дорожки MATRIX). Консольная часть представлена большим высококонтрастным дисплеем с простой и удобной навигацией. В предустановленный пакет входят 15 тренировочных режимов - помимо классических, здесь есть программа снижения веса, 2 пульсозависимые и 2 пользовательские программы. Помимо этого, появились 2 новых уникальных профиля. Первый - "Пружина" (Spring Classic), это темповый профиль, направленный на развитие скоростных качеств. Второй - "Остин"(Austin), наоборот, ориентирован на тренировку выносливости. При желании, можно дополнительно установить оборудование для воспроизведения виртуального ландшафта Passport™.

**Тренажер предназначен для коммерческого использования.**



## Указания по утилизации

### ИНФОРМАЦИЯ ДЛЯ ПОЛЬЗОВАТЕЛЯ

Данный тренажер не относится к бытовым отходам. Пожалуйста, не выбрасывайте оборудование либо элементы питания вместе с бытовыми отходами, для утилизации использованных элементов питания пользуйтесь действующими системами возврата и сбора для утилизации.



Надлежащий раздельный сбор разобранных приборов, которые впоследствии отправятся на переработку, утилизацию или экологичное захоронение, способствует предотвращению возможных негативных воздействий на окружающую среду и здоровье человека, а также позволяет повторно использовать материалы, из которых изготовлено устройство. За незаконную утилизацию устройства пользователь может быть привлечен к административной ответственности, предусмотренной действующим законодательством.



## Сборка оборудования

**ВНИМАНИЕ!** Во время установки винтов и болтов не следует их сильно затягивать. Это необходимо сделать в самом конце сборки.

### ШАГ 1

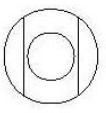
<b>СБОРОЧНЫЙ КОМПЛЕКТ № 1:</b>					
	Болт (А) 20 мм Кол-во: 6 шт.		Пружинная шайба (В) 8,2 мм Кол-во: 6 шт.		Дугообразная шайба (С) 8,4 мм Кол-во: 6 шт.

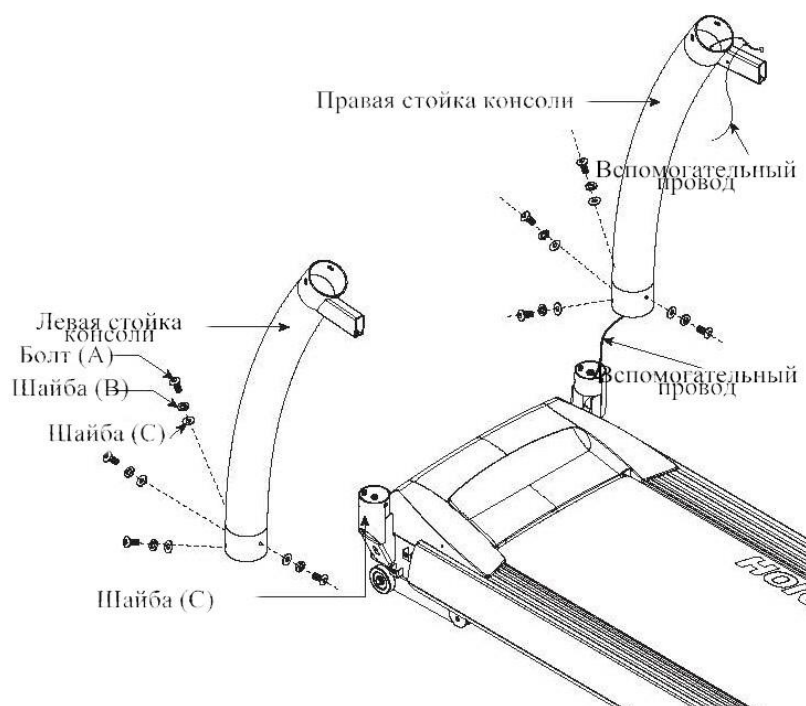

Удалите желтые упаковочные ленты и откройте коробку.

Откройте сборочный комплект № 1.

Закрепите защитную крышку на стойке.

Вставьте стойку консоли в отверстие основной рамы.

Протяните вспомогательный кабель консоли через стойку.

Вытяните его через верхнее отверстие стойки.



Закрепите стойку консоли на основной раме с помощью 3 болтов (А), 3 пружинных шайб (В) и 3 дугообразных шайб (С).

**Примечание:** Будьте аккуратны, не перетяните провода.

Опустите защитную крышку стойки. Повторите шаги 4-8 для противоположной стороны.

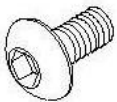

## ШАГ 2

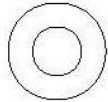
СБОРОЧНЫЙ КОМПЛЕКТ № 2:					
	Болт (А) 20 мм Кол-во: 6 шт.		Пружинная шайба (В) 8,2 мм Кол-во: 6 шт.		Плоская шайба (D) 8,2 мм Кол-во: 6

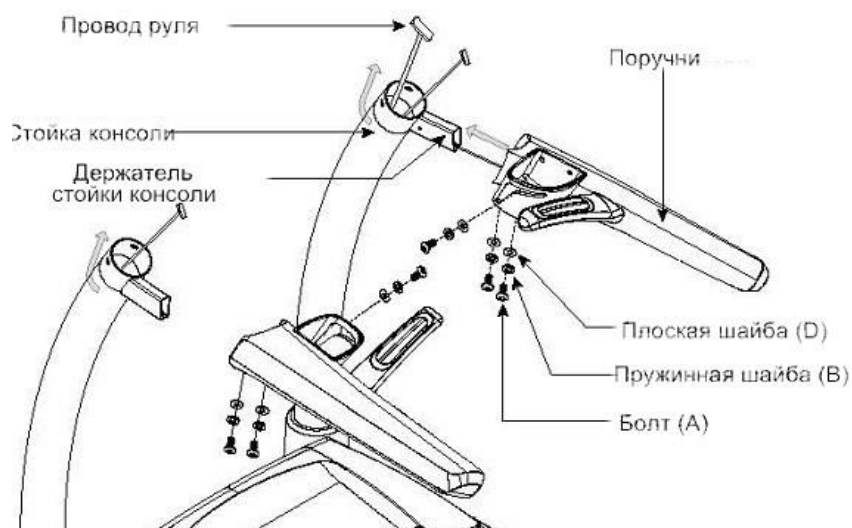

Откройте сборочный комплект № 2.



Протяните кабель поручня через стойку.

Закрепите поручень на стойке, используя 3 болта (А), 3 пружинные шайбы (В) и 3 плоские шайбы (D).

Повторите шаги 2-3 для противоположной стороны.

**Примечание:** Будьте аккуратны, не перетяните провода.

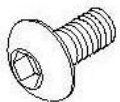
### ШАГ 3

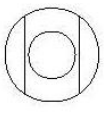
СБОРОЧНЫЙ КОМПЛЕКТ № 3:					
	Болт (А) 20 мм Кол-во: 6 шт.		Пружинная шайба (В) 8,2 мм Кол-во: 6 шт.		Дугообразная шайба (С) 8,4 мм Кол-во: 6

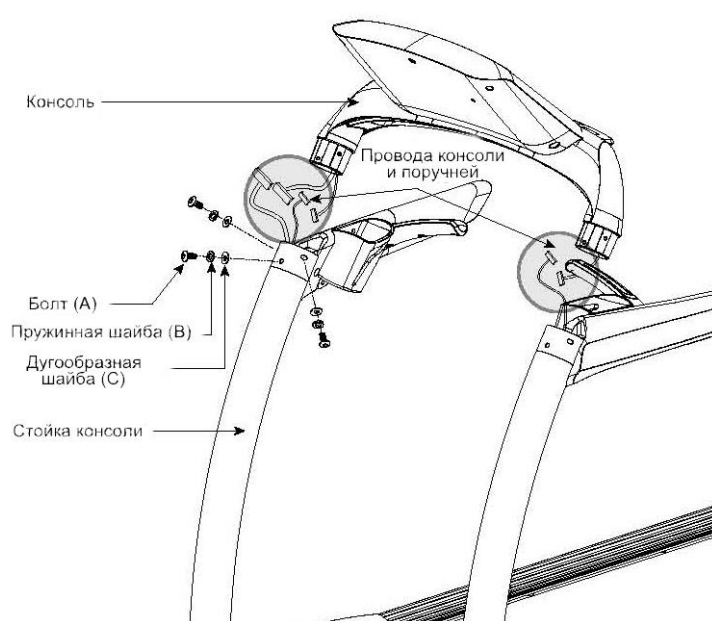

Откройте сборочный комплект № 3.

Придерживая консоль, закрепите ее на стойке.

Соедините кабель консоли и кабель поручня.

Закрепите каждую сторону консоли 3 болтами (А), 3 пружинными шайбами (В) и 3 дугообразными шайбами (С).

Поднимите деку вверх, при ее фиксации услышите щелчок.

Отрегулируйте положение стоек консоли, чтобы расстояние между поручнями и декой было одинаковым.

Затяните болтами из первого шага сборки.

## ШАГ 4

### СБОРОЧНЫЙ КОМПЛЕКТ № 4:

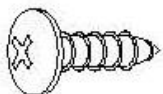

Винт (D)  
20 мм  
Кол-во: 4 шт.

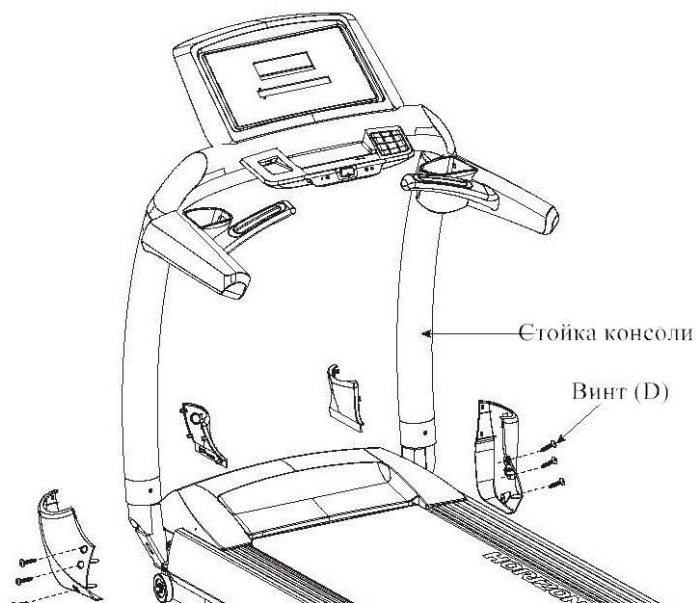

Откройте сборочный комплект № 4.

Закрепите защитные крышки стоек консоли, используя 4 болта (E).

Зафиксируйте заглушки 6 винтами (F).

**СБОРКА ЗАВЕРШЕНА!**

## Работа с консолью

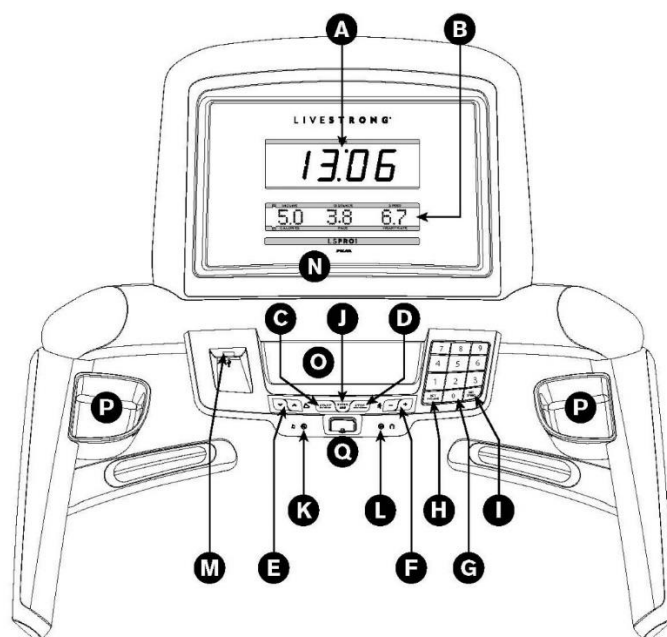

- A.** Светодиодный дисплей: отображается информация о тренировке
  - B.** Буквенно-цифровой дисплей: отображается угол наклона, расстояние, скорость, количество калорий, темп, профиль тренировки и пульс
  - C.** Start - начало тренировки, переход к тренировке после паузы
  - D.** Stop - пауза/окончание тренировки: удерживайте кнопку в течение 3 секунд для перезагрузки консоли
  - E.** Кнопки изменения угла наклона (Инкремент - 0.5%)
  - F.** Кнопки регулирования уровня скорости (Инкремент - 0.1 миль/ч или 0.1 км/ч)
  - G.** Кнопки быстрого доступа: изменение скорости и угла наклона
  - H.** Кнопка «Set incline» - изменение уровня наклона в соответствии с уровнем, выбранным на цифровой клавиатуре: чтобы изменить угол наклона на 10%, нажмите 1-0-0- Set incline
  - I.** Кнопка «Set speed» - изменение скорости в соответствии с уровнем, выбранным на цифровой клавиатуре: чтобы изменить скорость до 6,5 км/ч, нажмите 1-0-0- Set speed
- Примечание:** Если нет десятичных значений, нажимается ноль.
- J.** Кнопка «Enter/Change display» - подтверждение изменения параметров во время настройки программы/изменение дисплея обратной связи во время тренировки
  - K.** Аудио вход: прослушивание музыки, используя аудио адаптер
  - L.** Аудио выход/наушники
  - M.** USB порт: вставьте USB-носитель для обновления программного обеспечения
  - N.** Подставка для книги
  - O.** Подставка для плеера
  - P.** Держатель фляги для воды
  - Q.** Разъем для ключа безопасности

## Дисплей



Профиль тренировки: отображается угол наклона и выбранная тренировка.

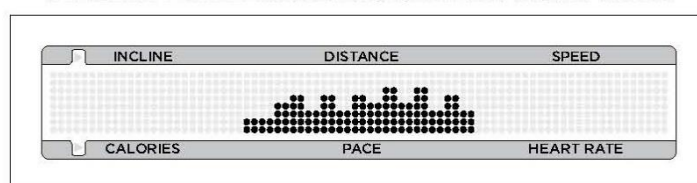

- **ВРЕМЯ (TIME):** выражено в минутах/секундах; данный параметр показывает, сколько времени прошло с момента начала тренировки;
- **ДИСТАНЦИЯ (DISTANCE):** выражена в километрах/милях; показывает пройденную или оставшуюся дистанцию тренировки;
- **НАКЛОН (INCLINE):** выражен в процентах; показывает угол наклона деки;
- **СКОРОСТЬ (SPEED):** выражена в милях/километрах в час; показывает, с какой скоростью двигается пользователь;
- **ТЕМП (PACE):** отображает темп - сколько требуется пользователю минут для преодоления 1 мили с текущей скоростью; например, при движении с текущей скоростью пользователю требуется 10 минут, чтобы пройти 1 милю - на дисплее будет отображено значение «10.0», что означает темп пользователя;
- **КАЛОРИИ (CALORIES):** показывает количество затраченных калорий;
- **ПУЛЬС (HEART RATE):** выражен в количестве ударов за минуту; показывает сердечный ритм пользователя (когда ладони находятся на сенсорных датчиках пульса).

## НАЧАЛО ТРЕНИРОВКИ

- 1) Пользователь должен убедиться, что никакие предметы не мешают его движению и движению полотна;
- 2) Подсоединить шнур питания и включить дорожку;
- 3) Встать на боковые направляющие дорожки;
- 4) Прикрепить клипсу ключа безопасности к одежде;
- 5) Вставить ключ безопасности в соответствующее гнездо консоли.

**Существует два варианта начала тренировки:**

### **БЫСТРЫЙ СТАРТ**

Просто нажмите СТАРТ (START) для начала тренировки. Время, дистанция и калории начнут отсчитываться с нуля.

### **ВЫБОР ПРОГРАММЫ**

- 1) Выберите ПОЛЬЗОВАТЕЛЬ 1, ПОЛЬЗОВАТЕЛЬ 2 или ГОСТЬ (USER 1, USER 2, GUEST), используя клавиши вверх/вниз на программной кнопке (PROGRAMMING BUTTON), нажмите Enter для подтверждения;
- 2) Выберите программу, используя клавиши вверх/вниз на программной кнопке. Нажмите Enter для подтверждения;
- 3) Завершите изменение настроек программы, используя клавиши вверх/вниз на программной кнопке. Нажмите Enter для подтверждения;
- 4) После завершения установок нажмите СТАРТ (START) для начала тренировки.

### **УСТАНОВКА ДАТЫ И ВРЕМЕНИ**

- 1) Зайдите в режим установки: нажмите и удержите кнопки 2 и 4 в течение 3 секунд;
- 2) С помощью кнопок +/- измените параметры, затем нажмите Enter для подтверждения;
- 3) Настройки включают: Month (Месяц), Day (День), Year (Год), Hour (Час), Minute (Минута) и время суток - am/pm;
- 4) Просмотр настроек: можно просмотреть сделанные настройки и изменить их в любое время при нахождении в режиме настроек; нажмите Enter и прокрутите значения параметров;
- 5) Выход из режима настроек: чтобы подтвердить настройки даты и времени, нажмите и удержите кнопку Enter в течение 3 секунд;
- 6) Чтобы изменить данные, зайдите повторно в меню настроек и измените установки.

### **ИЗМЕНЕНИЕ ПРОГРАММЫ/ПЕРЕЗАГРУЗКА КОНСОЛИ**

Для изменения программы либо перезагрузки консоли удержите кнопку STOP в течение 3 секунд.

### **ОКОНЧАНИЕ ТРЕНИРОВКИ**

По окончании тренировки на дисплее отобразится надпись «WORKOUT COMPLETE» и прозвучит сигнал. Информация о тренировке будет отображена на экране в течение 30 секунд, затем консоль автоматически перезагрузится.

### **ПРОФИЛИ ТРЕНИРОВОЧНЫХ РЕЖИМОВ (ПРОГРАММЫ)**

- 1) РУЧНОЙ РЕЖИМ (MANUAL): позволяет на ходу изменять скорость и угол наклона.
- 2) ИНТЕРВАЛЫ СКОРОСТИ (SPEED INTERVALS): улучшает силу, скорость и выносливость пользователя за счет изменения скоростного режима; 10 уровней сложности; изменение сегментов и скорости происходит каждые 90 и 30 секунд.

Время	РАЗОГРЕВ		1	2	ОХЛАЖДЕНИЕ	
	4 мин.		90 сек.	30 сек.	4 мин.	
Уровень 1	1,0	1,5	2,0	4,0	1,5	1,0
Уровень 2	1,0	1,5	2,0	4,5	1,5	1,0
Уровень 3	1,3	1,9	2,5	5,0	1,9	1,3
Уровень 4	1,3	1,9	2,5	5,5	1,9	1,3
Уровень 5	1,5	2,3	3,0	6,0	2,3	1,5
Уровень 6	1,5	2,3	3,0	6,5	2,3	1,5
Уровень 7	1,8	2,6	3,5	7,0	2,6	1,8
Уровень 8	1,8	2,6	3,5	7,5	2,6	1,8
Уровень 9	2,0	3,0	4,0	8,0	3,0	2,0
Уровень 10	2,0	3,0	4,0	8,5	3,0	2,0

3) ПИКОВЫЕ ИНТЕРВАЛЫ (PEAK INTERVALS): улучшает силу, скорость и выносливость пользователя за счет изменения скоростного режима; изменение сегментов и скорости происходит каждые 90 и 30 секунд.

#### Британская

Время		РАЗОГРЕВ		1	2	ОХЛАЖДЕНИЕ	
		4 мин.		90 сек.	30 сек.	4 мин.	
Уровень 1	Скорость	1,0	1,5	2,0	4,0	1,5	1,0
	Наклон	1,0	1,5	0,5	1,5	1,5	0,0
Уровень 2	Скорость	1,0	1,5	2,0	4,5	1,5	1,0
	Наклон	1,5	2,5	3,0	6,5	2,5	1,5
Уровень 3	Скорость	1,3	1,9	2,5	5,0	1,9	1,3
	Наклон	2,0	3,0	4,0	7,5	3,0	2,0
Уровень 4	Скорость	1,3	1,9	2,5	5,5	1,9	1,3
	Наклон	2,0	3,0	4,0	8,0	3,0	2,0
Уровень 5	Скорость	1,5	2,3	3,0	6,0	2,3	1,5
	Наклон	2,5	3,5	4,5	8,5	3,5	2,5
Уровень 6	Скорость	1,5	2,3	3,0	6,5	2,3	1,5
	Наклон	2,5	3,5	4,5	9,0	3,5	2,5
Уровень 7	Скорость	1,8	2,6	3,5	7,0	2,6	1,8
	Наклон	2,5	4,0	5,5	9,5	4,0	3,0
Уровень 8	Скорость	1,8	2,6	3,5	7,5	2,6	1,8
	Наклон	3,0	4,0	5,5	8,5	4,0	3,0
Уровень 9	Скорость	2,0	3,0	4,0	8,0	3,0	2,0
	Наклон	3,0	4,5	6,0	10,0	5,0	3,0

Уровень 10	Скорость	2,0	3,0	4,0	8,5	3,0	2,0
	Наклон	3,0	4,5	6,0	10,0	5,0	3,0

### Метрическая

		РАЗОГРЕВ		1	2	ОХЛАЖДЕНИЕ	
Время		4 мин.		90 сек.	30 сек.	4 мин.	
Уровень 1	Скорость	1,6	2,4	3,2	6,4	2,4	1,6
	Наклон	1,0	1,5	0,5	1,5	1,5	1,0
Уровень 2	Скорость	1,6	2,4	3,2	7,2	2,4	1,6
	Наклон	1,5	2,5	3,0	6,5	2,5	1,5
Уровень 3	Скорость	2,0	3,0	4,0	8,0	3,0	2,0
	Наклон	2,0	3,0	4,0	7,5	3,0	2,0
Уровень 4	Скорость	2,0	3,0	4,0	8,8	3,0	2,0
	Наклон	2,0	3,0	4,0	8,0	3,0	2,0
Уровень 5	Скорость	2,4	3,6	4,8	9,6	3,6	2,4
	Наклон	2,5	3,5	4,5	8,5	3,5	2,5
Уровень 6	Скорость	2,4	3,6	4,8	10,4	3,6	2,4
	Наклон	2,5	3,5	4,5	9,0	3,5	2,5
Уровень 7	Скорость	2,8	4,1	5,6	11,2	4,1	2,8
	Наклон	2,5	4,0	5,5	9,5	4,0	3,0
Уровень 8	Скорость	2,8	4,1	5,6	12,0	4,1	2,8
	Наклон	3,0	4,0	5,5	9,5	4,0	3,0
Уровень 9	Скорость	3,2	4,8	6,4	12,8	4,8	3,2
	Наклон	3,0	4,5	6,0	10,0	4,5	3,0
Уровень 10	Скорость	3,2	4,8	6,4	13,6	4,8	3,2
	Наклон	3,0	4,5	6,0	10,0	4,5	3,0

4) СНИЖЕНИЕ ВЕСА (WEIGHT LOSS): эффективно снижает вес за счет изменения скоростной нагрузки и угла наклона; изменение сегментов и скорости происходит каждые 30 секунд.

### Британская

		РАЗОГРЕВ		1	2	3	4	5	6	7	8	ОХЛАЖДЕНИЕ	
Время		4 мин.		Продолжительность каждого интервала - 30 сек.								4 мин.	
Уровень 1	Наклон	0,0	0,5	1,5	1,5	1,0	0,5	0,5	0,5	1,0	1,5	0,5	0,0
	Скорость	1,0	1,5	2,0	2,5	3,0	3,5	4,0	3,5	3,0	2,5	2,3	1,5
Уровень 2	Наклон	0,0	0,5	1,5	1,5	1,0	0,5	1,0	0,5	1,0	1,5	0,5	0,0
	Скорость	1,3	1,9	2,5	3,0	3,5	4,0	4,5	4,0	3,5	3,0	2,6	1,8



Уровень 3	Наклон	0,5	1,0	2,0	2,0	1,5	1,0	1,0	1,0	1,5	2,0	1,0	0,5
	Скорость	1,5	2,3	3,0	3,5	4,0	4,5	5,0	4,5	4,0	3,5	3,0	2,0
Уровень 4	Наклон	0,5	1,0	2,0	2,0	1,5	1,0	1,0	1,0	1,5	2,0	1,0	0,5
	Скорость	1,8	2,6	3,5	4,0	4,5	5,0	5,5	5,0	4,5	4,0	3,4	2,3
Уровень 5	Наклон	1,0	1,5	2,5	2,5	2,0	1,5	1,5	1,5	2,0	2,5	1,5	1,0
	Скорость	2,0	3,0	4,0	4,5	5,0	5,5	6,0	5,5	5,0	4,5	3,8	2,5
Уровень 6	Наклон	1,0	1,5	2,5	2,5	2,0	1,5	1,5	1,5	2,0	2,5	1,5	1,0
	Скорость	2,3	3,4	4,5	5,0	5,5	6,0	6,5	6,0	5,5	5,0	4,1	2,8
Уровень 7	Наклон	1,5	2,0	3,0	3,0	2,5	2,0	2,0	2,0	2,5	3,0	2,0	1,5
	Скорость	2,5	3,8	5,0	5,5	6,0	6,5	7,0	6,5	6,0	5,5	4,5	3,0
Уровень 8	Наклон	1,5	2,0	3,0	3,0	2,5	2,0	2,0	2,0	2,5	3,0	2,0	1,5
	Скорость	2,8	4,1	5,5	6,0	6,5	7,0	7,5	7,0	6,5	6,0	4,9	3,3
Уровень 9	Наклон	2,0	2,5	3,5	3,5	3,0	2,5	2,5	2,5	3,0	3,5	2,5	2,0
	Скорость	3,0	4,5	6,0	6,5	7,0	7,5	8,0	7,5	7,0	6,5	5,3	3,5
Уровень 10	Наклон	2,0	2,5	3,5	3,5	3,0	2,5	2,5	2,5	3,0	3,5	2,5	2,0
	Скорость	3,3	4,9	6,5	7,0	7,5	8,0	8,5	8,0	7,5	7,0	5,6	3,8

### Метрическая

		РАЗОГРЕВ		1	2	3	4	5	6	7	8	ОХЛАЖДЕНИЕ	
Время		4 мин.		Продолжительность каждого интервала - 30 сек.								4 мин.	
Уровень 1	Наклон	0,0	0,5	1,5	1,5	1,0	0,5	0,5	0,5	1,0	1,5	0,5	0,0
	Скорость	1,6	2,4	3,2	4,0	4,8	5,6	6,4	5,6	4,8	4,0	3,6	2,4
Уровень 2	Наклон	0,0	0,5	1,5	1,5	1,0	0,5	1,0	0,5	1,0	1,5	0,5	0,0
	Скорость	2,0	3,0	4,0	4,8	5,6	6,4	7,2	6,4	5,6	4,8	4,1	2,8
Уровень 3	Наклон	0,5	1,0	2,0	2,0	1,5	1,0	1,0	1,0	1,5	2,0	1,0	0,5
	Скорость	2,4	3,6	4,8	5,6	6,4	7,2	8,0	7,2	6,4	5,6	4,8	3,2
Уровень 4	Наклон	0,5	1,0	2,0	2,0	1,5	1,0	1,0	1,0	1,5	2,0	1,0	0,5
	Скорость	2,8	4,1	5,6	6,4	7,2	8,0	8,8	8,0	7,2	6,4	5,4	3,6
Уровень 5	Наклон	1,0	1,5	2,5	2,5	2,0	1,5	1,5	1,5	2,0	2,5	1,5	1,0
	Скорость	3,2	4,8	6,4	7,2	8,0	8,8	9,6	8,8	8,0	7,2	6,0	4,0
Уровень 6	Наклон	1,0	1,5	2,5	2,5	2,0	1,5	1,5	1,5	2,0	2,5	1,5	1,0
	Скорость	3,6	5,4	7,2	8,0	8,8	9,6	10,4	9,6	8,8	8,0	6,5	4,4
Уровень 7	Наклон	1,5	2,0	3,0	3,0	2,5	2,0	2,0	2,0	2,5	3,0	2,0	1,5
	Скорость	4,0	6,0	8,0	8,8	9,6	10,4	11,2	10,4	9,6	8,8	7,2	4,8
Уровень 8	Наклон	1,5	2,0	3,0	3,0	2,5	2,0	2,0	2,0	2,5	3,0	2,0	1,5
	Скорость	4,4	6,5	8,8	9,6	10,4	11,2	12,0	11,2	10,4	9,6	7,8	5,2
Уровень 9	Наклон	2,0	2,5	3,5	3,5	3,0	2,5	2,5	2,5	3,0	3,5	2,5	2,0
	Скорость	4,8	7,2	9,6	10,4	11,2	12,0	12,8	12,0	11,2	10,4	8,4	5,6

Уровень 10	Наклон	2,0	2,5	3,5	3,5	3,0	2,5	2,5	2,5	3,0	3,5	2,5	2,0
	Скорость	5,2	7,8	10,4	11,2	12,0	12,8	13,6	12,8	12,0	11,2	8,9	6,0

5) КАЧЕЛИ (ROLLING HILLS): программа имитирует подъемы и спуски по холмам, благодаря чему улучшается мышечный тонус и повышается выносливость; изменение сегментов и скорости происходит каждые 30 секунд.

### Британская

	РАЗОГРЕВ		1	2	3	4	5	6	7	8	ОХЛАЖДЕНИЕ	
Время	4 мин.		Продолжительность каждого интервала - 30 сек.								4 мин.	
Уровень 1	1,0	1,5	2,0	2,5	3,0	3,5	4,0	3,5	3,0	2,5	2,3	1,5
Уровень 2	1,3	1,9	2,5	3,0	3,5	4,0	4,5	4,0	3,5	3,0	2,6	1,8
Уровень 3	1,5	2,3	3,0	3,5	4,0	4,5	5,0	4,5	4,0	3,5	3,0	2,0
Уровень 4	1,8	2,6	3,5	4,0	4,5	5,0	5,5	5,0	4,5	4,0	3,4	2,3
Уровень 5	2,0	3,0	4,0	4,5	5,0	5,5	6,0	5,5	5,0	4,5	3,8	2,5
Уровень 6	2,3	3,4	4,5	5,0	5,5	6,0	6,5	6,0	5,5	5,0	4,1	2,8
Уровень 7	2,5	3,8	5,0	5,5	6,0	6,5	7,0	6,5	6,0	5,5	4,5	3,0
Уровень 8	2,8	4,1	5,5	6,0	6,5	7,0	7,5	7,0	6,5	6,0	4,9	3,3
Уровень 9	3,0	4,5	6,0	6,5	7,0	7,5	8,0	7,5	7,0	6,5	5,3	3,5
Уровень 10	3,3	4,9	6,5	7,0	7,5	8,0	8,5	8,0	7,5	7,0	5,6	3,8

### Метрическая

	РАЗОГРЕВ		1	2	3	4	5	6	7	8	ОХЛАЖДЕНИЕ	
Время	4 мин.		Продолжительность каждого интервала - 30 сек.								4 мин.	
Уровень 1	1,6	2,4	3,2	4,0	4,8	5,6	6,4	5,6	4,8	4,0	3,6	2,4
Уровень 2	2,0	3,0	4,0	4,8	5,6	6,4	7,2	6,4	5,6	4,8	4,2	2,8
Уровень 3	2,4	3,6	4,8	5,6	6,4	7,2	8,0	7,2	6,4	5,6	4,8	3,2
Уровень 4	2,8	4,1	5,6	6,4	7,2	8,0	8,8	8,0	7,2	6,4	5,4	3,6
Уровень 5	3,2	4,8	6,4	7,2	8,0	8,8	9,6	8,8	8,0	7,2	6,0	4,0
Уровень 6	3,6	5,4	7,2	8,0	8,8	9,6	10,4	9,6	8,8	8,0	6,5	4,4
Уровень 7	4,0	6,0	8,0	8,8	9,6	10,4	11,2	10,4	9,6	8,8	7,2	4,8
Уровень 8	4,4	6,5	8,8	9,6	10,4	11,2	12,0	11,2	10,4	9,6	7,8	5,2
Уровень 9	4,8	7,2	9,6	10,4	11,2	12,0	12,8	12,0	11,2	10,4	8,4	5,6
Уровень 10	5,2	7,8	10,4	11,2	12,0	12,8	13,6	12,8	12,0	11,2	8,9	6,0

**6) ХОЛМЫ (FOOT HILLS):** имитация холмистой местности; данная программа помогает развивать мускулатуру и стимулировать сердечно-сосудистую систему; уровень угла наклона и интервалы изменяются каждые 30 секунд.

	РАЗОГРЕВ				1	2	3	4	5	6	7	8	9	10	11	12	13	14	15	ОХЛАЖДЕНИЕ	
Время	4 мин.				Продолжительность каждого интервала - 30 сек.															4 мин.	
Уровень 1	0,0	0,5	0,0	0,5	1,0	3,0	1,0	3,0	2,0	3,0	2,0	3,5	2,0	3,0	2,0	3,0	1,0	3,0	1,0	0,5	0,0
Уровень 2	0,0	0,5	0,0	0,5	1,0	3,0	2,0	3,0	2,0	3,0	2,5	3,5	2,5	3,0	2,0	3,0	2,0	3,0	1,0	0,5	0,0
Уровень 3	0,5	1,0	0,5	1,0	1,5	3,5	1,5	3,5	2,5	3,5	2,5	4,0	2,5	3,5	2,5	3,5	1,5	3,5	1,5	1,0	0,5
Уровень 4	0,5	1,0	0,5	1,0	1,5	3,5	2,5	3,5	2,5	3,5	3,0	4,0	3,0	3,5	2,5	3,5	2,5	3,5	1,5	1,0	0,5
Уровень 5	1,0	1,5	1,0	1,5	2,0	4,0	2,0	4,0	3,0	4,0	3,0	4,5	3,0	4,0	3,0	4,0	2,0	4,0	2,0	1,5	1,0
Уровень 6	1,0	1,5	1,0	1,5	2,0	4,0	3,0	4,0	3,0	4,0	3,5	4,5	3,5	4,0	3,0	4,0	3,0	4,0	2,0	1,5	1,0
Уровень 7	1,5	2,0	1,5	2,0	2,5	4,5	2,5	4,5	3,5	4,5	3,5	5,0	3,5	4,5	3,5	4,5	2,5	4,5	2,5	2,0	1,5
Уровень 8	1,5	2,0	1,5	2,0	2,5	4,5	3,5	4,5	3,5	4,5	4,0	5,0	4,0	4,5	3,5	4,5	3,5	4,5	2,5	2,0	1,5
Уровень 9	2,0	2,5	2,0	2,5	3,0	5,0	3,0	5,0	4,0	5,0	4,0	5,5	4,0	5,0	4,0	5,0	3,0	5,0	3,0	2,5	2,0
Уровень 10	2,0	2,5	2,0	2,5	3,0	5,0	4,0	5,0	4,0	5,0	4,5	5,5	4,5	5,0	4,0	5,0	4,0	5,0	3,0	2,5	2,0

**7) ВОСХОЖДЕНИЕ В ГОРЫ (MOUNTAIN CLIMB):** программа более интенсивная, чем программа Холмы; помогает развивать мускулатуру и стимулировать сердечно-сосудистую систему; уровень угла наклона и интервалы изменяются каждые 30 секунд.

	РАЗОГРЕВ		1	2	3	4	5	6	7	8	9	10	ОХЛАЖДЕНИЕ	
Время	4 мин.		Продолжительность каждого интервала - 30 сек.										4 мин.	
Уровень 1	0,0	0,0	1,0	1,5	2,0	2,5	3,0	3,0	2,5	2,0	1,5	1,0	0,0	0,0
Уровень 2	0,0	0,0	1,5	2,0	2,5	3,0	3,5	3,5	3,0	2,5	2,0	1,5	0,0	0,0
Уровень 3	0,0	1,0	2,0	2,5	3,0	3,5	4,0	4,0	3,5	3,0	2,5	2,0	1,0	0,0
Уровень 4	0,0	1,5	2,5	3,0	3,5	4,0	4,5	4,5	4,0	3,5	3,0	2,5	1,5	0,0
Уровень 5	0,0	1,5	3,0	3,5	4,0	4,5	5,0	5,0	4,5	4,0	3,5	3,0	1,5	0,0
Уровень 6	0,0	1,5	3,5	4,0	4,5	5,0	5,5	5,5	5,0	4,5	4,0	3,5	1,5	0,0
Уровень 7	0,0	1,5	4,0	4,5	5,0	5,5	6,0	6,0	5,5	5,0	4,5	4,0	1,5	0,0
Уровень 8	0,0	2,0	4,5	5,0	5,5	6,0	6,5	6,5	6,0	5,5	5,0	4,5	2,0	0,0
Уровень 9	0,0	2,0	5,0	5,5	6,0	6,5	7,0	7,0	6,5	6,0	5,5	5,0	2,0	0,0
Уровень 10	0,0	2,0	5,5	6,0	6,5	7,0	7,5	7,5	7,0	6,5	6,0	5,5	2,0	0,0

**8)-9) ПРОГРАММА 5К/10 К (5/10 КМ.):** главная цель программы – преодоление определенного расстояния; беговая дорожка автоматически будет регулировать угол наклона каждые 0,16 км.

	РАЗОГРЕВ		1	2	3	4	5	6	7	8	9	10	11	12	13	14	15	ОХЛАЖДЕНИЕ	
Время	4 мин.		Продолжительность каждого интервала – 0,16 км														4 мин.		
Уровень 1	0,0	0,5	1,0	3,0	1,0	3,0	2,0	3,0	2,0	3,5	2,0	3,0	2,0	3,0	1,0	3,0	1,0	0,5	0,0
Уровень 2	0,0	0,5	1,0	3,0	2,0	3,0	2,0	3,0	2,5	3,5	2,5	3,0	2,0	3,0	2,0	3,0	1,0	0,5	0,0
Уровень 3	0,5	1,0	1,5	3,5	1,5	3,5	2,5	3,5	2,5	4,0	2,5	3,5	2,5	3,5	1,5	3,5	1,5	1,0	0,5
Уровень 4	0,5	1,0	1,5	3,5	2,5	3,5	2,5	3,5	3,0	4,0	3,0	3,5	2,5	3,5	2,5	3,5	1,5	1,0	0,5
Уровень 5	1,0	1,5	2,0	4,0	2,0	4,0	3,0	4,0	3,0	4,5	3,0	4,0	3,0	4,0	2,0	4,0	2,0	1,5	1,0
Уровень 6	1,0	1,5	2,0	4,0	3,0	4,0	3,0	4,0	3,5	4,5	3,5	4,0	3,0	4,0	3,0	4,0	2,0	1,5	1,0
Уровень 7	1,5	2,0	2,5	4,5	2,5	4,5	3,5	4,5	3,5	5,0	3,5	4,5	3,5	4,5	2,5	4,5	2,5	2,0	1,5
Уровень 8	1,5	2,0	2,5	4,5	3,5	4,5	3,5	4,5	4,0	5,0	4,0	4,5	3,5	4,5	3,5	4,5	2,5	2,0	1,5
Уровень 9	2,0	2,5	3,0	5,0	3,0	5,0	4,0	5,0	4,0	5,5	4,0	5,0	4,0	5,0	3,0	5,0	3,0	2,5	2,0
Уровень 10	2,0	2,5	3,0	5,0	4,0	5,0	4,0	5,0	4,5	5,5	4,5	5,0	4,0	5,0	4,0	5,0	3,0	2,5	2,0

**10) PASER (КАРДИОСТИМУЛЯТОР):** программа основана на поддержании стабильного темпа тренировки; введите определенное расстояние и время, программа подсчитает темп тренировки.

#### ТРЕНИРОВКА ЧАСТОТЫ ПУЛЬСА (HEART RATE TRAINING):

Первый шаг данной программы – это определение максимального количества ударов в минуту (тах пульс = 220 – возраст пользователя). Данный метод является наиболее удобным, особенно для тех, кто тренирует частоту сердечных сокращений. Значение пульса при использовании этого метода вычисления является усредненным, более точные данные можно получить в медицинских учреждениях. Если возраст пользователя больше 40 лет, есть избыточный вес, сидячий образ жизни последние несколько лет, наследственные проблемы сердечно-сосудистой системы, то рекомендуется определять максимальную частоту пульса в медицинском учреждении. Ниже приведена таблица для 30-летнего человека. В ней описано 5 зон частоты пульса. Например, для 30-летнего человека максимальная частота пульса будет:  $220 - 30 = 190$  ударов в минуту; 90% - это:  $190 * 0,9 = 171$  удар в минуту.

Зона частоты пульса	Продолжительность тренировки	Пример расчета интервала целевой частоты пульса (уд./мин.)	Ваша целевая частота пульса	Рекомендации
Очень высокая 90-100%	Более 5 мин.	171-190		Для подготовленных пользователей, атлетических тренировок.
Высокая 80-90%	2-10 мин.	152-171		Сокращенные тренировки.
Умеренная 70-80%	10-40 мин.	133-152		Умеренная продолжительность тренировок.
Слабая 60-70%	40-80 мин.	114-133		Более длинные и частые короткие тренировки.
Очень слабая 50-60%	20-40 мин.	104-114		Поддержание веса, восстановление.

**11) ИНТЕРВАЛ ЦЕЛЕВОЙ ЧАСТОТЫ ПУЛЬСА (THR ZONE)** - автоматическое изменение угла наклона для поддержания частоты пульса:

- выберите программу THR ZONE, нажмите Enter;
- установите TIME (Время) кнопками вверх/вниз;
- в окне пульса (HEART RATE) будет указано значение пульса по умолчанию – 80 уд./мин.; выберите целевой пульс, используя таблицу; нажмите кнопку START для начала тренировки.

**12) ИНТЕРВАЛЫ ПУЛЬСА (HR INTERVALS)** - автоматическое регулирование возвышенностей и низменностей в пределах ЧСС пользователя:

- настройте тренировку WORK - интервал времени, используя кнопки вверх/вниз на цифровой панели, нажмите Enter;
- настройте тренировку WORK - интервал целевой частоты пульса, используя кнопки вверх/вниз на цифровой панели, нажмите Enter;
- настройте отдых REST- интервал времени, используя кнопки вверх/вниз на цифровой панели, нажмите Enter;
- настройте отдых REST - интервал целевой частоты пульса, используя кнопки вверх/вниз на цифровой панели, нажмите Enter;
- настройте параметр общего времени тренировки TOTAL WORKOUT TIME, используя кнопки вверх/вниз на цифровой панели, нажмите START для начала тренировки.

	РАЗОГРЕВ	ИНТЕРВАЛ ТРЕНИРОВКИ	ИНТЕРВАЛ ОТДЫХА	ОХЛАЖДЕНИЕ	
ВРЕМЯ	4 мин.	Интервалы тренировки и отдыха устанавливаются пользователем и повторяются до начала охлаждения.		2 мин.	2 мин.
УГОЛ НАКЛОНА, %	0 %, или определяется пользователем	Зона частоты пульса устанавливается пользователем для интервала тренировки и отдыха, уровень наклона изменяется автоматически.		50%, текущий уровень	0%

**13) ПРОГРАММА AUSTIN (ОСТИН):** состоит из коротких интервалов с постепенно меняющимся углом наклона для наиболее комфортного преодоления больших дистанций; сегменты повторяются до завершения установленного времени.

	Время по умолчан., мин.		РАЗОГРЕВ														ОХЛАЖДЕНИЕ		
			1	2	3	4	5	6	7	8	9	10	11	12					
Уровень 1	20	Минуты	2,0	2,0	1,0	1,0	1,0	1,0	1,0	1,0	1,0	1,0	1,0	1,0	1,0	1,0	1,0	2,0	2,0
		Наклон	0,0	1,0	4,0	5,0	4,0	5,0	5,0	4,0	5,0	5,0	6,0	6,0	4,0	6,0	6,0	1,0	0,0

Уровень 2	25	Минуты	2,0	2,0	1,0	1,0	1,0	1,0	1,0	1,0	1,0	1,0	1,0	1,0	1,0	1,0	2,0	2,0
		Наклон	1,0	1,0	2,0	3,0	4,0	5,0	5,0	6,0	2,0	3,0	4,0	5,0	6,0	6,0	6,0	1,0
Уровень 3	35	Минуты	2,0	2,0	1,0	1,0	1,0	1,0	1,0	1,0	1,0	1,0	1,0	1,0	1,0	1,0	2,0	2,0
		Наклон	1,0	2,0	6,0	6,0	6,0	3,0	3,0	6,0	6,0	6,0	3,0	6,0	6,0	6,0	2,0	1,0
Уровень 4	20	Минуты	2,0	2,0	1,0	1,0	1,0	1,0	1,0	1,0	1,0	1,0	1,0	1,0	1,0	1,0	2,0	2,0
		Наклон	1,0	2,0	3,0	4,0	4,0	5,0	5,0	6,0	3,0	4,0	4,0	5,0	5,0	6,0	2,0	1,0
Уровень 5	25	Минуты	2,0	2,0	1,0	1,0	1,0	1,0	1,0	1,0	1,0	1,0	1,0	1,0	1,0	1,0	2,0	2,0
		Наклон	1,0	2,0	3,0	5,0	3,0	5,0	3,0	5,0	3,0	5,0	3,0	5,0	3,0	5,0	2,0	1,0
Уровень 6	35	Минуты	2,0	2,0	1,0	1,0	1,0	1,0	1,0	1,0	1,0	1,0	1,0	1,0	1,0	1,0	2,0	2,0
		Наклон	1,0	2,0	3,0	3,0	3,0	3,0	3,0	3,0	3,0	4,0	4,0	4,0	4,0	4,0	2,0	1,0
Уровень 7	40	Минуты	2,0	2,0	1,0	2,0	1,0	2,0	1,0	2,0	1,0	2,0	1,0	2,0	1,0	2,0	2,0	2,0
		Наклон	1,0	2,0	3,0	3,0	3,0	3,0	3,0	3,0	3,0	4,0	4,0	4,0	4,0	4,0	2,0	1,0
Уровень 8	45	Минуты	2,0	2,0	1,0	2,0	2,0	2,0	1,0	2,0	2,0	2,0	2,0	2,0	2,0	2,0	2,0	2,0
		Наклон	1,0	2,0	3,0	3,0	3,0	3,0	3,0	3,0	4,0	4,0	4,0	4,0	4,0	4,0	2,0	1,0

**14) ПРУЖИНА (SPRING CLASSIC):** данная программа представляет собой постоянные тренировки с целью подготовить организм пользователя к более тяжелым нагрузкам.

Уровень 1	Секунды	РАЗОГРЕВ						1	2	3	4	5	6	ОХЛАЖД.	
		60	60	30	30	30	30	60	120	120	120	120	120	4 мин.	
35:00	Наклон	2,0	2,0	3,0	3,0	3,0	3,0	3,0	4,0	2,0	4,0	3,0	4,0	3,0	2,0

Уровень 2	Секунды	РАЗОГРЕВ						1	2	3	4	5	6	7	8	9	10	11	ОХЛАЖДЕНИЕ	
		60	60	30	30	30	30	60	60	60	120	120	60	60	60	60	60	120	4 мин.	
35:00	Наклон	2,0	2,0	3,0	3,0	3,0	4,0	2,0	2,0	3,0	5,0	3,0	6,0	1,0	2,0	5,0	5,0	2,0	2,0	2,0

Уровень 3	Секунды	РАЗОГРЕВ						1	2	3	4	5	6	7	8	9	10	11	12	ОХЛАЖДЕНИЕ	
		60	60	30	30	30	30	60	60	120	60	60	120	60	60	120	60	60	120	4 мин.	
35:00	Наклон	2,0	2,0	3,0	3,0	3,0	3,0	1,0	2,0	5,0	1,0	2,0	6,0	2,0	3,0	6,0	2,0	3,0	7,0	3,0	2,0

Уровень 4	Сек.	РАЗОГРЕВ						1	2	3	4	5	6	7	8	9	10	11	12	13	14	ОХЛАЖДЕНИЕ	
		60	60	30	30	30	30	120	120	120	60	60	60	120	60	60	60	60	60	60	60	4 мин.	
35:00	Наклон	2,0	2,0	3,0	3,0	3,0	3,0	5,0	6,0	6,0	1,0	4,0	4,0	3,0	4,0	7,0	2,0	5,0	1,0	6,0	1,0	1,0	1,0

Уровень 5	Секунды	РАЗОГРЕВ						1	2	3	4	5	6	7	8	9	10	11	ОХЛАЖДЕНИЕ	
		60	60	30	30	30	30	60	60	60	120	120	60	60	60	60	60	120	4 мин.	
50:00	Наклон	2,0	2,0	3,0	3,0	3,0	3,0	2,0	2,0	3,0	5,0	3,0	6,0	1,0	2,0	5,0	5,0	2,0	2,0	2,0

Уровень	Секунды	РАЗОГРЕВ						1	2	3	4	5	6	7	8	9	10	11	12	ОХЛАЖ.	
		60	60	30	30	30	30	60	60	120	60	60	120	60	60	120	60	60	120	4 мин.	
6	Наклон	2,0	2,0	3,0	3,0	3,0	3,0	1,0	2,0	5,0	1,0	2,0	6,0	2,0	3,0	6,0	2,0	3,0	7,0	3,0	2,0

Уровень 7	Секунды	РАЗОГРЕВ						1	2	3	4	5	6	7	8	9	10	11	12	13	14	ОХЛАЖ	
		60	60	30	30	30	30	120	120	120	60	60	60	120	60	60	60	60	60	60	60	4 мин.	
60:00	Наклон	2,0	2,0	3,0	3,0	4,0	4,0	5,0	6,0	7,0	1,0	4,0	4,0	3,0	4,0	7,0	2,0	5,0	1,0	6,0	1,0	1,0	1,0

**15)-16) ПОЛЬЗОВАТЕЛЬСКИЕ ПРОГРАММЫ (CUSTOM PROGRAMS)** - позволяет самостоятельно настроить свою тренировку (скорость, уровень угла наклона, время):

- выберите параметр пользователя CUSTOM 1 или 2, используйте кнопки вверх/вниз, затем нажмите ENTER на программной кнопке;
- установите вес (WEIGHT) с помощью тех же кнопок; нажмите ENTER;
- установите время (TIME) – подтвердите нажатием ENTER;
- выберите скорость (SPEED) кнопками вверх/вниз (Интервалы от 1 до 15); установку каждого интервала подтверждайте нажатием ENTER;
- выберите угол наклона (INCLINE) кнопками вверх/вниз (Интервалы от 1 до 15); установку каждого интервала подтверждайте нажатием ENTER;
- нажмите START для начала тренировки; теперь программа сохранена в памяти, можно использовать ее в любое время.

#### Примечание:

- при нажатии кнопки BACK на программной кнопке пользователь вернется к предыдущему шагу;
- во время тренировки можно менять скорость и угол наклона, но данные изменения не будут сохранены;
- чтобы перезагрузить память, удержите кнопку ENTER в течение 5 секунд.

#### ИСПОЛЬЗОВАНИЕ CD / MP3-ПЛЕЕРА



- 1) Подключите прилагаемый АУДИО КАБЕЛЬ к АУДИО ВХОДУ с правой стороны консоли и выходу на CD/MP3-плеере.
- 2) С помощью кнопок на CD/MP3-плеере задайте воспроизводимые композиции.
- 3) Отключайте АУДИО КАБЕЛЬ, если не используете его.



- 4) Если не хотите использовать ДИНАМИКИ, можно подключить наушники к АУДИО ВЫХОДУ на основании консоли.

## ТЕХНИЧЕСКИЕ СПЕЦИФИКАЦИИ

Назначение	профессиональное
Тип	электрическая
Рама	высокопрочная износостойкая с двухслойной покраской и лакировкой
Скорость	0.8-20 км/ч
Двигатель	3.25 л. с.
Беговое полотно	2.2 мм двухслойное коммерческое Habasit™
Размер бегового полотна	152*51 см
Регулировка угла наклона	электрическая
Наклон бегового полотна	0-15%
Дека	25 мм
Система амортизации	3-х зонная повышенной мягкости MaxComfort RunnersSoft™
Измерение пульса	сенсорные датчики, Polar приемник (передатчик в комплекте)
Консоль	2-х оконный буквенно-цифровой LED дисплей
Показания консоли	профиль, время, скорость, дистанция, калории темп, пульс, угол наклона
Кол-во программ	17 (в т. ч. пульсозависимые)
Спецификации программ	ручной режим, пиковые интервалы, скоростные интервалы, качели, 2 режима пересеченной местности, холмы, 5/10 км, соревнование, снижение веса, пружина, Остин, 2 пульсозависимые, 2 пользовательские
Специальные программные возможности	нет
Мультимедиа	нет (только через наушники)
Интеграция	USB, Audio IN/OUT, виртуальный ландшафт Passport™ Ready
Многоязычный интерфейс	нет
Вентилятор	нет
Складывание	нет
Размер в рабочем состоянии (Д*Ш*В)	200*95*151 см
Вес нетто	131 кг
Макс. вес пользователя	182 кг
Питание	сеть 220 Вольт
Гарантия	3 года



Поставщик: ООО «Неотрен», 115201, Россия, Москва, Каширский проезд, д. 17, стр. 9.

Дата изготовления указана на упаковке тренажера.

\*Упаковка содержит информацию о дате изготовления оборудования, указанную в виде шифра.

*Пример: C190122,*

*где 19 – год изготовления,*

*01 – месяц изготовления,*

*22 – внутренний номер учета.*

Оборудование сертифицировано в соответствии с Техническим Регламентом Таможенного Союза.

\*Производитель оставляет за собой право вносить изменения в конструкцию тренажера, не ухудшающие значительно его основные технические характеристики.

Все актуальные изменения в конструкции либо технических спецификациях изделия отражены на официальном сайте поставщика оборудования ООО «Неотрен»: [www.neotren.ru](http://www.neotren.ru)

Последнюю версию Руководства пользователя можно найти на сайте поставщика ООО «Неотрен»: [www.neotren.ru](http://www.neotren.ru)

## **ВНИМАНИЕ!**

**ТРЕНАЖЕР ПРЕДНАЗНАЧЕН ДЛЯ КОММЕРЧЕСКОГО  
ИСПОЛЬЗОВАНИЯ.**

